



VERKLARING BIJ EEN DOORLOPENDE TEKST VAN STATUTEN

De ondergetekende,

mr. Bastiaan Cornelis Cornelisse, notaris met plaats van vestiging Rotterdam,

verklaart bij deze,

dat hij zich er naar zijn beste weten van heeft overtuigd dat aan deze verklaring is gehecht de doorlopende tekst van de statuten van: **Stichting Bits of Freedom**, een stichting, gevestigd te gemeente Amsterdam, waarin is verwerkt de statutenwijziging, aangebracht bij akte op 23 juni 2017, verleden voor mij, notaris.

Rotterdam, 26 juni 2017.

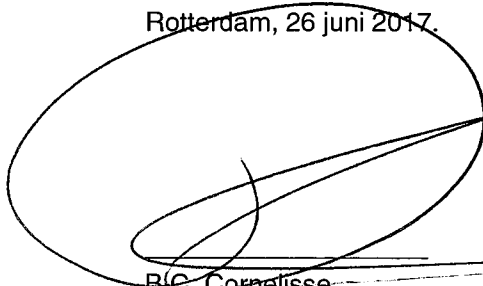
B.C. Cornelisse





BC/MvS/djw/5163964

30002560

24789218

DOORLOPENDE TEKST VAN DE STATUTEN VAN
STICHTING BITS OF FREEDOM, ZOALS DEZE IS KOMEN TE LUIDEN NA
STATUTENWIJZIGING DE DATO 23 JUNI 2017.

STATUTEN _____

Naam en zetel _____

Artikel 1 _____

1. De Stichting draagt de naam: **Stichting Bits of Freedom**. _____
2. Zij is gevestigd in de gemeente Amsterdam. _____

Begripsbepalingen _____

Artikel 2 _____

In deze statuten wordt verstaan onder: _____

"Raad van Advies": de onafhankelijke raad die de Raad van Bestuur en de _____
Directeur adviseert over het beleid van de Stichting; _____

"Raad van Bestuur": de raad van bestuur van de Stichting; _____

"Bestuurder(s)": een lid (leden) van de Raad van Bestuur van de Stichting; _____

"Directeur": de directeur van de Stichting; _____

"Schriftelijk(e)": bij brief, telefax, e-mail of bij boodschap die via een ander _____
gangbaar - elektronisch - communicatiemiddel wordt _____

overgebracht en op schrift kan worden ontvangen, mits het _____
bericht leesbaar en reproduceerbaar is en de identiteit van _____

vastgesteld, tenzij uit de wet of statuten anders voortvloeit; _____

"Stichting": de stichting: Stichting Bits of Freedom, met statutaire zetel _____
te Amsterdam. _____

Doel en middelen _____

Artikel 3 _____

1. De Stichting heeft ten doel het verdedigen en bevorderen van digitale _____
burgerrechten, waaronder in het bijzonder het grondrecht op communicatievrijheid
en het grondrecht op privacy, en al hetgeen met het vorenstaande verband houdt
of daartoe bevorderlijk kan zijn, alles in de ruimste zin van het woord. _____
2. Om het doel te verwezenlijken kan de Stichting gebruik maken van alle _____
rechtmatige middelen die daaraan dienstbaar zijn. Zij tracht dit doel onder meer te
verwezenlijken door: _____
 - burgers, beleidsmakers en bedrijven bewust te maken van het belang van _____
de grondrechten zoals genoemd in artikel 3 lid 1; _____



- het voeren van campagnes tegen (voorgenomen) wet- en regelgeving of zelfregulering die de grondrechten zoals genoemd in artikel 3 lid 1 kan beperken;
 - het gevraagd en ongevraagd adviseren van beleidsmakers respectievelijk bedrijven over (voorgenomen) wet- en regelgeving respectievelijk zelfregulering die de grondrechten zoals genoemd in artikel 3 lid 1 kan beperken;
 - het optreden in rechte ter bescherming of bevordering van de grondrechten zoals genoemd in artikel 3 lid 1;
 - het bevorderen van een constructieve dialoog tussen burgers, overheid en bedrijven over de betekenis en uitoefening van de grondrechten zoals genoemd in artikel 3 lid 1 in de informatiemaatschappij; en
 - het coördineren en uitvoeren van bovengenoemde activiteiten met qua doelstelling vergelijkbare organisaties in Europees en internationaal verband.
3. De Stichting mag geen uitkeringen doen aan haar oprichters dan wel aan hen die deel uitmaken van haar organen.
4. De Stichting heeft geen winstoogmerk.

Bestuurlijke structuur van de Stichting

Artikel 4

1. De Stichting kent een Raad van Bestuur als orgaan van de Stichting.
2. De Stichting kent een Directeur.
3. De Stichting kent een onafhankelijke Raad van Advies.
4. Binnen de Stichting kunnen daarnaast één of meerdere commissies door de Raad van Bestuur worden ingesteld.
5. Indien geen Directeur is aangewezen, zal de Raad van Bestuur zo snel mogelijk een Directeur aanstellen en gedurende deze overgangperiode de taken en bevoegdheden van de Directeur waarnemen.

Raad van Bestuur

Samenstelling, benoeming en arbeidsvoorwaarden

Artikel 5

1. De Raad van Bestuur bestaat uit een door de Raad van Bestuur te bepalen aantal Bestuurders van ten minste drie (3).
De Raad van Bestuur kiest uit zijn midden een voorzitter, een secretaris en een penningmeester, waarbij de functies van secretaris en penningmeester door één persoon kunnen worden bekleed.
2. De leden van de Raad van Bestuur worden door de Raad van Bestuur bij coöptatie benoemd. Ingeval van een vacature of voorgenomen uitbreiding van het aantal Bestuurders, wordt de Directeur om advies gevraagd, welk adviesrecht tevens inhoudt dat hij een persoon kan aanbevelen.
Indien de Directeur een voorgenomen benoeming niet in het belang van de Stichting acht, zal hij de Raad van Bestuur hierover tijdig informeren, in welk geval de Raad van Bestuur slechts gemotiveerd en op goede gronden de voorgenomen benoeming toch doorgang kan laten vinden.
3. Bestuurders kunnen niet tevens deel uitmaken van de Raad van Advies of in



- dienst zijn van de Stichting. _____
4. Bestuurders worden benoemd voor de duur van een periode van ten hoogste vier (4) jaren en kunnen maximaal één (1) keer worden herbenoemd. De Raad van — Bestuur stelt ter zake een rooster op. _____
 5. Bij het ontstaan van één (of meer) vacature(s) in de Raad van Bestuur, zullen de — overblijvende Bestuurders met algemene stemmen/instemming van allen (of zal — de enige overblijvende Bestuurder) binnen twee maanden na het ontstaan van de vacature(s) daarin voorzien door de benoeming van één (of meer) opvolger(s), — welke benoeming geschiedt op de hiervoor vermelde wijze. _____
 6. Indien binnen zes (6) maanden na het ontstaan van een vacature in de Raad van Bestuur geen benoeming van een opvolgende Bestuurder tot stand is gekomen, — dan wel binnen die termijn de Raad van Bestuur niet heeft besloten het aantal — Bestuurders te verminderen, geschiedt de benoeming door de rechtbank op — verzoek van de meest gereede belanghebbende, onverminderd de mogelijkheid — aan de president van die rechtbank om een voorlopige voorziening te verzoeken. -
 7. Bestuurders ontvangen noch middellijk noch onmiddellijk een bezoldiging. Zij — hebben wel recht op een vergoeding voor gemaakte onkosten en een niet — bovenmatige vrijwilligersvergoeding. _____
 8. Ingeval van belet of ontstentenis van één of meer Bestuurders vormen de — overblijvende Bestuurders, dan wel vormt de enig overgebleven Bestuurder, een — geldig bestuurscollege. _____
Ingeval van belet of ontstentenis van alle Bestuurders berust de Raad van — Bestuur tijdelijk bij twee of meer door de Raad van Advies - al dan niet uit zijn — midden - aan te wijzen personen. De Raad van Advies is bij belet of ontstentenis — van alle Bestuurders verplicht zo spoedig mogelijk in de Raad van Bestuur te — voorzien. _____

Raad van Bestuur _____

Familierelaties _____

Artikel 6 _____

1. Binnen de Raad van Bestuur mogen geen nauwe familie- of vergelijkbare relaties bestaan, waaronder begrepen, maar niet beperkt tot, huwelijk, geregistreerd — partnerschap of ongehuwd samenwonen en bloed- of aanverwantschap tot in de — derde graad. _____
2. Elke Bestuurder dient de Raad van Bestuur en de Directeur van het bestaan van — een relatie als bedoeld in het vorige lid onverwijld op de hoogte te stellen. _____
3. De Raad van Bestuur zal op de eerst mogelijke vergadering besluiten tot ontslag — van een of meer van de desbetreffende Bestuurders teneinde de in dit artikel — bedoelde onverenigbaarheid op te heffen. _____

Raad van Bestuur _____

Schorsing. Ontslag. Defungeren en ontstentenis _____

Artikel 7 _____

1. De Raad van Bestuur is bevoegd Bestuurders te schorsen of te ontslaan. De — Directeur heeft het recht om aan de Raad van Bestuur het advies uit te brengen — om een Bestuurder te schorsen of te ontslaan. De Directeur kan tot een dergelijk — advies besluiten, indien de betrokken Bestuurder naar zijn oordeel ernstig —



- tekortschiet in zijn functioneren dan wel in alle gevallen wegens gedragingen —
waardoor de goede naam of belangen van de Stichting ernstig worden geschaad.
De Raad van Bestuur kan na een dergelijk advies slechts gemotiveerd en met —
klemmende reden niet overgaan tot het verzochte besluit. _____
- Een besluit tot ontslag wordt niet genomen dan nadat de Bestuurder over wiens —
ontslag wordt besloten vooraf de gelegenheid is geboden om te worden gehoord. -
2. Indien een Bestuurder is geschorst door de Raad van Bestuur, dient de Raad van
Bestuur binnen drie (3) maanden na ingang van de schorsing te besluiten tot —
ontslag van de Bestuurder dan wel tot opheffing of handhaving van de schorsing.
Bij gebreke van een besluit als bedoeld in de vorige volzin, vervalt de schorsing. —
Een besluit tot handhaving van de schorsing kan slechts eenmaal worden _____
genomen en de schorsing kan daarbij ten hoogste worden gehandhaafd voor drie
(3) maanden, ingaande op de dag waarop de Raad van Bestuur het besluit tot —
handhaving heeft genomen. _____
- Een Bestuurder die is geschorst door de Raad van Bestuur, wordt de gelegenheid
geboden om te worden gehoord. _____
3. Een Bestuurder defungeert voorts: _____
- door zijn overlijden; _____
 - doordat hij failliet wordt verklaard of hem surseance van betaling wordt _____
verleend dan wel de schuldsaneringregeling natuurlijke personen - al dan niet
voorlopig - op hem van toepassing wordt verklaard; _____
 - door zijn onder curatelestelling; _____
 - doordat zijn vermogen (nagenoeg) geheel onder bewind wordt gesteld; _____
 - door zijn vrijwillig of periodiek aftreden; _____
 - door zijn ontslag door de rechtbank. _____

Raad van Bestuur _____

Taken en bevoegdheden _____

Artikel 8 _____

- De Raad van Bestuur is belast met het besturen van de Stichting. Aan de Raad —
van Bestuur komen in de Stichting alle taken en bevoegdheden toe, die niet door -
de wet of de statuten aan andere organen zijn opgedragen. _____
- Bij de vervulling van zijn taken en bevoegdheden richt de Raad van Bestuur zich —
naar het doel en het belang van de Stichting. _____
- De Raad van Bestuur kan met inachtneming van de collectieve _____
bestuursverantwoordelijkheid in een door de Raad van Bestuur vast te stellen —
bestuursreglement de onderlinge taken en bevoegdheden nader vaststellen. _____
Tegen de achtergrond van de in de Raad van Bestuur benodigde deskundigheid —
draagt iedere Bestuurder zorg voor voortdurende persoonlijke ontwikkeling. _____
- De volgende besluiten van de Raad van Bestuur kunnen slechts worden _____
genomen met unanimitéit van stemmen in een vergadering waar alle Bestuurders
en de Directeur met inachtneming van artikel 10 lid 1 aanwezig of _____
vertegenwoordigd zijn, dan wel middels een besluit als bedoeld in artikel 10 lid 9 —
van deze statuten: _____

 - de vaststelling en het fundamenteel wijzigen van het meerjarenbeleidsplan en
bijbehorende meerjarenbegroting; _____



- b. de vaststelling en wijziging van een reglement van de Stichting; _____
 - c. de vaststelling van het jaarverslag en de vaststelling van de jaarrekening; _____
 - d. het aangaan, wijzigen en verbreken van samenwerking met een andere _____ rechtspersoon of organisatie indien die samenwerking van ingrijpende _____ betekenis is voor de Stichting; _____
 - e. het verkrijgen, wijzigen of beëindigen van een deelneming of zeggenschap in een andere rechtspersoon en het oprichten van een andere rechtspersoon, — alsmede de vaststelling en wijziging van diens statuten voor zover het Raad — van Bestuur daartoe bevoegd is; _____
 - f. het teweegbrengen van een belangrijke wijziging in de organisatie; _____
 - g. het aanvragen van faillissement en surseance van betaling; _____
 - h. het verlenen en uitbreiden van procuratie; _____
 - i. een ingrijpende wijziging in of de beëindiging van een aanzienlijk aantal _____ arbeidsovereenkomsten van werknemers binnen korte tijd. _____
5. De Raad van Bestuur is bevoegd te besluiten tot het aangaan van _____ overeenkomsten tot verkrijging, vervreemding en bezwaring van _____ registergoederen, en tot het aangaan van overeenkomsten waarbij de Stichting — zich als borg of hoofdelijk medeschuldenaar verbindt, zich voor een derde sterk — maakt of zich tot zekerheidstelling voor een schuld van een ander verbindt. _____

Raad van Bestuur _____**Vertegenwoordiging** _____**Artikel 9** _____

1. De Stichting wordt vertegenwoordigd door de Raad van Bestuur, dan wel door — twee gezamenlijk handelende Bestuurders. _____
2. De Raad van Bestuur kan aan één of meer van de Bestuurders en/of de Directeur een al dan niet doorlopende volmacht verlenen om de Stichting te _____ vertegenwoordigen. De gevolmachtigde vertegenwoordigt de Stichting met _____ inachtneming van de grenzen van zijn volmacht. Elke doorlopende volmacht _____ wordt schriftelijk vastgelegd. _____

Raad van Bestuur _____**Vergadering en besluitvorming** _____**Artikel 10** _____

1. De Raad van Bestuur vergadert ten minste vier (4) maal per jaar en voorts zo — dikwijls de voorzitter dan wel twee of meer Bestuurders dit wenselijk acht(en). De - Directeur heeft het recht hierbij aanwezig te zijn, voor zover het onderwerp van de vergadering niet de rechtspositie van de Directeur betreft, en heeft een _____ raadgevende stem. _____
2. De oproeping tot de bestuursvergadering geschiedt Schriftelijk aan iedere _____ Bestuurder en de Directeur en wordt verzonden door de Raad van Bestuur in — opdracht van degene(n) die het houden van de vergadering heeft of hebben _____ verlangd. _____
De bijeenroeping vermeldt de plaats en het tijdstip van de vergadering en de in de vergadering te behandelen onderwerpen. _____
3. De termijn van oproeping bedraagt ten minste vijf (5) dagen, de dag van _____ oproeping en die van vergadering niet meegerekend. In spoedeisende gevallen, —



- zulks ter beoordeling van de voorzitter van de Raad van Bestuur, kan de termijn — van oproeping worden verkort tot één (1) dag, die van oproeping en die van — vergadering niet meegerekend. _____
4. Bestuursvergaderingen kunnen worden gehouden door het bijeenkomen van — Bestuurders of door middel van telefoongesprekken, “video conference” of via — andere communicatiemiddelen, waarbij alle deelnemende Bestuurders in staat — zijn gelijktijdig met elkaar te communiceren. Deelname aan een op deze wijze — gehouden vergadering geldt als het ter vergadering aanwezig zijn. _____
 5. De vergaderingen worden geleid door de voorzitter of bij diens ontstentenis of — afwezigheid door zijn plaatsvervanger, die dan ad hoc door de vergadering en — alleen voor die vergadering wordt benoemd. _____
 6. Een Bestuurder kan zich ter vergadering door een Schriftelijk gevolmachtigde — andere Bestuurder doen vertegenwoordigen. Een Bestuurder kan daarbij slechts — voor één andere Bestuurder als gevolmachtigde optreden. _____
 7. De notulen van een vergadering worden vastgesteld en ten blijke daarvan — getekend door de voorzitter en de secretaris/notulist van de betreffende — vergadering dan wel vastgesteld door een volgende vergadering en dan ten blijke van vaststelling door de voorzitter en de secretaris/notulist van die volgende — vergadering ondertekend. _____
 8. In de vergadering van de Raad van Bestuur heeft iedere Bestuurder recht op het — uitbrengen van één (1) stem. Voor zover de statuten geen bijzondere — meerderheid voorschrijven worden alle besluiten van de Raad van Bestuur — genomen met volstreekte meerderheid van de geldig uitgebrachte stemmen. _____
 9. Geldige besluiten kunnen slechts worden genomen, indien alle Bestuurders en de Directeur met inachtneming van het hiervoor bepaalde zijn opgeroepen en ten — minste twee derde van de Bestuurders ter vergadering aanwezig of — vertegenwoordigd zijn. _____
Indien de voorschriften betreffende de oproeping niet in acht zijn genomen, — kunnen niettemin geldige besluiten worden genomen met algemene stemmen in — een bestuursvergadering, waarin alle Bestuurders aanwezig of vertegenwoordigd zijn. _____
 10. Besluiten van het Raad van Bestuur kunnen ook buiten vergadering tot stand — komen, mits dit Schriftelijk geschiedt en alle Bestuurders zich voor het — desbetreffende voorstel uitspreken en de Directeur over de beraadslagingen — voorafgaand aan het besluit is geïnformeerd. Zodanige besluiten worden aan de — notulen toegevoegd. De voormelde informatieplicht alsmede de in lid 8 vermelde — oproepingsvereisten gelden niet ter zake besluiten over de rechtspositie van de — Directeur. _____
 11. In de gevallen waarin een Bestuurder naar het oordeel van de Raad van Bestuur — een tegenstrijdig belang heeft met de Stichting dan wel er sprake is van — verstremgeling van belangen, onthoudt de betreffende Bestuurder zich van — deelname aan de besluitvorming. Geldt het tegenstrijdig belang of de — verstremgeling van belangen ten aanzien van alle Bestuurders tegelijkertijd, dan — nemen alle in functie zijnde Bestuurders deel aan de besluitvorming en kan — besluitvorming slechts unaniem plaatsvinden. Iedere Bestuurder meldt vooraf een



- tegenstrijdig belang of verstrengeling van belangen, of schijn daarvan, aan de —
voorzitter van de Raad van Bestuur. _____
12. Een tegenstrijdig belang zoals bedoeld in het vorige lid doet zich in ieder geval —
voor ingeval er belangen zijn die er voor zorgen dat een onafhankelijke _____
besluitvorming in het belang van de Stichting onmogelijk is alsmede indien er —
sprake is van het verrichten van op geld waardeerbare rechtshandelingen tussen:
a. de Stichting en een of meer van haar Bestuurders of haar werknemers; _____
b. personen die een nauwe familie- of vergelijkbare relatie hebben met de in sub
a genoemde personen; _____
c. rechtspersonen waarvan de hierboven onder sub a en b genoemde personen
bestuurder, toezichthouder of aandeelhouder zijn. _____
13. De vergaderingen van de Raad van Bestuur zijn niet openbaar, tenzij de _____
voorzitter van de Raad van Bestuur besluit dat een openbare vergadering in het —
belang is van de aan de orde te stellen voorstellen en/of anderszins een niet _____
openbare vergadering niet in het belang van de Stichting zal zijn. _____
14. De overige regeling van de werkwijze en besluitvorming van de Raad van Bestuur
kan bij reglement geschieden. _____

Directeur _____**Benoeming en arbeidsvoorwaarden** _____**Artikel 11** _____

1. De Stichting staat onder de dagelijkse leiding van één Directeur, benoemd door —
de Raad van Bestuur. Slechts natuurlijke personen kunnen worden benoemd tot —
Directeur. Voor een besluit tot benoeming, is een twee derde meerderheid vereist
in een vergadering waarin alle Bestuurders aanwezig of vertegenwoordigd zijn. —
Indien in deze vergadering niet alle Bestuurders aanwezig of vertegenwoordigd —
zijn, zal binnen veertien (14) dagen na het houden van de eerste vergadering een
tweede vergadering worden bijeengeroepen, waarin ongeacht het ter vergadering
aanwezige of vertegenwoordigde aantal Bestuurders met een meerderheid van —
ten minste twee derde van de uitgebrachte stemmen besluiten over een zodanig —
voorstel kunnen worden genomen. _____
2. De Directeur wordt benoemd voor de duur van zijn arbeidsovereenkomst, tenzij —
anders is bepaald bij het besluit tot benoeming. _____
3. De vaststelling van het salaris en de regeling van de overige arbeidsvoorwaarden
van de Directeur geschiedt door de Raad van Bestuur. _____

Directeur _____**Schorsing, ontslag en defungeren** _____**Artikel 12** _____

1. De Raad van Bestuur kan de Directeur te allen tijde schorsen of ontslaan uit zijn —
statutaire functie. _____
Voor een besluit tot schorsing of ontslag geldt het hiervoor in artikel 11 lid 1 _____
vermelde vereiste. _____
Indien de Directeur is geschorst, dient de Raad van Bestuur binnen een (1) _____
maand na ingang van de schorsing te besluiten tot ontslag van de Directeur uit —
zijn functie dan wel tot opheffing of handhaving van de schorsing. Bij gebreke van
een besluit als bedoeld in de vorige zin, vervalt de schorsing. _____



Een besluit tot handhaving van de schorsing kan slechts eenmaal worden _____
genomen en de schorsing kan daarbij ten hoogste worden gehandhaafd voor een
(1) maand, ingaande op de dag waarop de Raad van Bestuur het besluit tot _____
handhaving heeft genomen. _____

De Directeur wordt bij schorsing in de gelegenheid gesteld zich in een _____
bestuursvergadering te verantwoorden en zich daarbij door een raadsman te _____
laten bijstaan. _____

2. Een besluit tot ontslag wordt niet genomen dan nadat de Directeur over wiens _____
ontslag wordt besloten vooraf de gelegenheid is geboden om te worden gehoord. -
3. Een Directeur defungeert voorts: _____
 - a. door zijn overlijden; _____
 - b. doordat hij failliet wordt verklaard of hem surseance van betaling wordt _____
verleend dan wel de schuldsaneringregeling natuurlijke personen - al dan niet
voorlopig - op hem van toepassing wordt verklaard; _____
 - c. door zijn onder curatelestelling; _____
 - d. doordat zijn vermogen (nagenoeg) geheel onder bewind wordt gesteld; _____
 - e. door zijn vrijwillig aftreden of de beëindiging van zijn arbeidsovereenkomst. —

Directeur _____

Taken en bevoegdheden _____

Artikel 13 _____

1. De Directeur is belast met het bepalen van de strategie van de Stichting. Hij is _____
eerst verantwoordelijke voor de dagelijkse gang van zaken en de taakuitoefening -
van de Stichting. Daarnaast heeft de Directeur de leiding over de bij de Stichting -
werkzame personen. _____

Naast het vorenstaande, heeft de Directeur in ieder geval het recht werknemers _____
voor de Stichting aan te nemen. Voordat de Directeur een persoon zal aannemen
als werknemer, vraagt hij de Raad van Bestuur om advies. Indien de Raad van _____
Bestuur om klemmende reden de betreffende persoon niet geschikt acht om de _____
nodige bijdrage te leveren om het plan van aanpak zoals bedoeld in artikel 17 lid -
3 te verwezenlijken, kan de Directeur deze persoon niet als werknemer _____
aannemen. _____

In een door de Raad van Bestuur samen met de Directeur opgesteld reglement _____
worden de werkzaamheden van de Directeur en de taakverdeling tussen de Raad
van Bestuur en de Directeur nader uitgewerkt. _____

2. Bij de vervulling van zijn taak richt de Directeur zich naar het belang van de _____
Stichting. _____
3. De Directeur dient de door de Raad van Bestuur gegeven aanwijzingen met _____
betrekking tot de algemene lijnen van het te voeren beleid zoals beschreven in _____
het plan van aanpak zoals bedoeld in artikel 17 lid 3 op te volgen en is _____
verantwoordelijk schuldig aan de Raad van Bestuur ter zake van de uitoefening _____
van de aan de Directeur bij de statuten of reglementen van de Stichting _____
opgedragen taken. _____

De Raad van Advies _____

Samenstelling _____

Artikel 14 _____



1. De Stichting heeft een onafhankelijke Raad van Advies bestaande uit een door de Raad van Bestuur te bepalen aantal natuurlijke personen van ten minste drie (3). – Leden van de Raad van Advies kunnen niet tevens deel uitmaken van Raad van – Bestuur of in dienst zijn van de Stichting. _____
2. Benoeming en ontslag van de leden van de Raad van Advies geschiedt door de – Raad van Bestuur op voordracht van de Directeur. De Raad van Bestuur kan – slechts gemotiveerd van voornoemde voordracht, afwijken, in welk geval de – Directeur, een nieuwe voordracht opmaakt. _____
3. Leden van de Raad van Advies worden benoemd voor de duur van een periode – van ten hoogste vier (4) jaren en kunnen maximaal één (1) keer worden – herbenoemd. _____
4. De Raad van Advies wijst uit zijn midden een voorzitter aan. De voorzitter – vertegenwoordigt de Raad van Advies bij de uitoefening van haar – werkzaamheden. De Raad van Advies kan onderling vaststellen welk lid met – welke taak meer in het bijzonder zal zijn belast en dit in een reglement – vastleggen. _____
5. De Raad van Bestuur kan een profielschets opstellen met inachtneming waarvan – de leden van de Raad van Advies worden benoemd. _____

Raad van Advies _____**Taak** _____**Artikel 15** _____

1. De Raad van Advies is onafhankelijk en adviseert de Raad van Bestuur en de – Directeur gevraagd en ongevraagd met betrekking tot de algemene gang van – zaken binnen de Stichting en in het bijzonder bij de externe, inhoudelijke – strategie. _____
De Raad van Advies vergadert minstens twee (2) keer per jaar. _____
2. De Directeur en de Raad van Bestuur verschaffen de Raad van Advies voor de – uitoefening van diens werkzaamheden, tijdig de voor deze noodzakelijke – gegevens. _____
3. De werkzaamheden van de Raad van Advies kunnen worden uitgewerkt in een – reglement. _____

Raad van Advies _____**Vergaderingen** _____**Artikel 16** _____

1. Adviezen van de Raad van Advies komen tot stand in vergadering dan wel buiten – vergadering. _____
2. De voorzitter van de Raad van Advies is bevoegd een vergadering van de Raad – van Advies bijeen te roepen. Ook de Directeur is hiertoe bevoegd als meer dan – een half jaar geen vergadering van de Raad van Advies heeft plaatsgevonden. –
3. De bijeenroeping van de vergaderingen van de Raad van Advies geschiedt – schriftelijk op een termijn van ten minste achtentwintig (28) dagen, onder opgave – van de te behandelen onderwerpen. In spoedeisende gevallen, ter beoordeling – van de voorzitter, kan de termijn van oproeping worden beperkt tot ten minste – zeven (7) dagen. De Directeur bereidt de hiervoor benodigde stukken voor en – verstrekt deze tijdig aan de voorzitter. _____



4. Van het verhandelde in de vergaderingen van de Raad van Advies worden _____
notulen gehouden door de daartoe door de voorzitter aangewezen persoon. _____

Boekjaar, jaarstukken en plan van aanpak _____

Artikel 17 _____

1. Het boekjaar van de Stichting is gelijk aan het kalenderjaar. _____
2. De Raad van Bestuur is verplicht van de vermogenstoestand van de Stichting _____
zodanige aantekeningen te houden, dat daaruit te allen tijde haar rechten en _____
verplichtingen kunnen worden gekend. _____
3. De Raad van Bestuur stelt jaarlijks voor het einde van het lopende boekjaar, een _____
plan van aanpak met begroting vast/bij voor het volgende boekjaar. Het plan van _____
aanpak bevat meetbare doelstellingen, een prioritering van deze doelstellingen en
een uitwerking van hoe deze doelstellingen worden verwezenlijkt. Het plan van _____
aanpak bevat tevens het meerjarenbeleid over de volgende drie (3) jaar, dat _____
jaarlijks wordt bijgesteld en dan opnieuw wordt vastgesteld. De Raad van Bestuur
stelt het plan van aanpak slechts vast indien de Raad van Bestuur het financieel _____
verantwoord acht. _____
4. Per het einde van ieder boekjaar worden de boeken van de Stichting afgesloten. _____
Daaruit wordt door het Raad van Bestuur binnen zes (6) maanden na afloop van _____
het boekjaar een jaarrekening opgemaakt bestaande uit een balans en een staat _____
van baten en lasten over het afgelopen boekjaar. Voorts stelt de Raad van _____
Bestuur een jaarverslag op. _____
5. De jaarrekening wordt binnen zeven (7) maanden na afloop van het boekjaar door
de Raad van Bestuur vastgesteld en ten blijke daarvan door alle Bestuurders _____
ondertekend. Ontbreekt de handtekening van één van hun, dan wordt daarvan _____
onder opgave van reden melding gedaan. _____
6. De Directeur is belast met de voorbereiding van het plan van aanpak, het _____
jaarverslag en de jaarrekening. _____
7. Na vaststelling van het plan van aanpak, de jaarrekening en het jaarverslag zal de
Raad van Bestuur ervoor zorgen dat deze documenten door de Stichting _____
openbaar worden gemaakt. Van het plan van aanpak mag ook een uittreksel _____
openbaar worden gemaakt. _____
8. De Stichting streeft een transparante verantwoording van haar beleid en _____
activiteiten na en kan daartoe een reglement vaststellen. _____

Vrijtekening en vrijwaring _____

Artikel 18 _____

1. De Stichting zal een Bestuurder van de Stichting niet aansprakelijk stellen ter _____
zake van schade die de Stichting lijdt als gevolg van enig handelen of nalaten van
een Bestuurder in diens hoedanigheid van Bestuurder van de Stichting. _____
2. De Stichting zal een Bestuurder schadeloos stellen ter zake van de schade die _____
derden lijden als gevolg van enig handelen en/of nalaten van een Bestuurder in _____
diens hoedanigheid van Bestuurder van de Stichting en tot vergoeding waarvan _____
een Bestuurder gehouden is op grond van een in kracht van gewijsde gegaan _____
rechtelijk of arbitraal vonnis of van een met die derde(n) overeengekomen _____
vaststellingsovereenkomst, mits is voldaan aan de in lid 3 van dit artikel _____
genoemde voorwaarden. _____



3. De verdediging in de procedure bedoeld in lid 2 dient met instemming van de ——— Stichting te worden gevoerd. De vaststellingsovereenkomst bedoeld in lid 2 kan — uitsluitend worden gesloten met de uitdrukkelijke Schriftelijk(e) goedkeuring van — de Stichting. De Bestuurder dient volledige medewerking aan de Stichting te ——— geven bij het voeren van de verdediging respectievelijk bij de desbetreffende ——— schikkingsonderhandelingen. ———
4. Aan de in lid 1 omschreven vrijtekening en de in lid 2 omschreven vrijwaring kan — een Bestuurder geen rechten ontlenen indien: ———
 - de schade het gevolg is van opzettelijk of bewust roekeloos gedrag van de — Bestuurder; ———
 - de Bestuurder in redelijkheid niet kon menen in het belang van de Stichting te handelen; ———
 - het verweten handelen of nalaten als feitelijk of beoogd gevolg heeft dat de — Bestuurder of anderen in welk opzicht dan ook onrechtmatig worden ——— beoordeeld. ———
5. Aan de in lid 1 omschreven vrijtekening en de in lid 2 omschreven vrijwaring kan — een Bestuurder voorts geen rechten ontlenen voor zover de schade als bedoeld — in dit artikel is verzekerd en wordt vergoed door een verzekeraar. Met betrekking — tot mogelijke vorderingen van verzekeraars van de Stichting of derden op de ——— Bestuurder, kan de Bestuurder uitsluitend rechten aan de vrijtekening en ——— vrijwaring ontlenen, indien de betreffende schade niet is verzekerd of niet wordt — vergoed door een verzekeraar. ———
6. Onder schade in de zin van dit artikel wordt mede verstaan de over enig te ——— vergoeden bedrag verschuldigde wettelijke rente, de proceskosten welke een — Bestuurder gehouden is te voldoen en/of de ten behoeve van de verdediging van — de Bestuurder gemaakte rechtsbijstandkosten, inclusief de kosten van ——— rechtsbijstand bij een officieel onderzoek, mits deze kosten in redelijkheid zijn — gemaakt en in redelijke verhouding staan tot de omvang van de schade. ———
7. Onder schade in de zin van dit artikel worden eveneens aan de Bestuurder ter — zake van enig handelen en/of nalaten in diens hoedanigheid van Bestuurder van — de Stichting door autoriteiten opgelegde boetes begrepen, voor zover vergoeding daarvan rechtens is toegestaan. ———
8. Kosten van de Bestuurder gemaakt voor het voeren van verweer zullen door de — Stichting worden voorgeschoten tijdens een actie of procedure, mits de ——— Bestuurder zich Schriftelijk en onherroepelijk jegens de Stichting heeft verbonden tot terugbetaling daarvan indien uit een in kracht van gewijsde gegaan vonnis — volgt dat hij geen aanspraak kan maken op vrijwaring door de Stichting. De ——— Stichting kan nadere voorwaarden aan de uitbetaling verbinden, zoals het stellen — van zekerheid. ———
9. De vrijtekening en vrijwaring voorzien in dit artikel blijven gelden voor een ——— persoon die geen Bestuurder meer is en komen ook ten goede aan de ——— erfgenamen of legatarissen van een Bestuurder. ———
10. Dit artikel kan zonder toestemming van de personen die aanspraak op ——— vrijtekening en vrijwaring kunnen maken gewijzigd worden. Deze personen ——— kunnen echter aanspraak blijven maken op de bescherming als geboden door dit —



artikel voor schade als gevolg van handelen of nalaten tijdens de periode dat dit —
artikel van kracht is. _____

Reglementen en (advies)commissies _____

Artikel 19 _____

1. De Raad van Bestuur is bevoegd één (1) of meer reglementen vast te stellen —
waarin die onderwerpen worden geregeld, welke niet in deze statuten zijn vervat. - _____
2. Een reglement mag niet met de wet of deze statuten in strijd zijn. _____
3. De Raad van Bestuur is te allen tijde bevoegd een reglement te wijzigen of op te —
heffen, met inachtneming van artikel 8 lid 4. _____
4. Voorts is de Raad van Bestuur bevoegd één (1) of meer andere _____
(advies)commissies in te stellen. Alsdan worden de samenstelling, taken en _____
bevoegdheden van de commissie bij reglement bepaald. _____

Statutenwijziging. Juridische fusie en juridische splitsing _____

Artikel 20 _____

1. De Raad van Bestuur is bevoegd de statuten te wijzigen. _____
2. Voor het besluit tot statutenwijziging is unanimiteit vereist in een vergadering —
waarin alle Bestuurders aanwezig of vertegenwoordigd zijn en waarvoor de _____
Directeur is uitgenodigd. Indien in deze vergadering niet alle Bestuurders _____
aanwezig of vertegenwoordigd zijn, zal binnen veertien (14) dagen na het houden
van de eerste vergadering een tweede vergadering worden bijeengeroepen, _____
waarvoor dezelfde vereisten gelden. _____
3. Een statutenwijziging treedt eerst in werking nadat daarvan een notariële akte is —
opgemaakt. Iedere Bestuurder is afzonderlijk bevoegd voormelde notariële akte te
doen verlijden. _____
De Bestuurders zijn verplicht een authentiek afschrift van de wijziging en een —
volledige doorlopende tekst van de gewijzigde statuten neer te leggen bij het door
de Kamers van Koophandel gehouden handelsregister. _____
4. Het bepaalde in de leden 1 en 2 van dit artikel is van overeenkomstige toepassing
op het besluit tot juridische fusie of juridische splitsing. _____

Ontbinding en vereffening _____

Artikel 21 _____

1. Met betrekking tot het besluit tot ontbinding van de Stichting is het bepaalde in de
leden 1 en 2 van het direct voorafgaande artikel van deze statuten van _____
overeenkomstige toepassing, met dien verstande dat het besluit ook buiten _____
vergadering kan worden genomen. _____
2. De Stichting blijft na haar ontbinding voortbestaan, voor zover dit tot vereffening —
van haar vermogen nodig is. _____
3. De vereffening geschiedt door de Raad van Bestuur of een door de Raad van —
Bestuur aan te wijzen (rechts)persoon. _____
4. Gedurende de vereffening blijven de bepalingen van deze statuten zoveel _____
mogelijk van kracht. _____
5. Een eventueel batig saldo wordt, conform het doel van de Stichting, uitgekeerd —
aan een door de Raad van Bestuur aan te wijzen algemeen nut beogende _____
instelling, die als zodanig in aanmerking komt voor een vrijstelling van _____
schenkingsrecht als bedoeld in de Successiewet 1956 en waarvan het doel _____



- zoveel mogelijk met dat van de Stichting overeenkomt. _____
6. Na afloop van de vereffening blijven de boeken en bescheiden van de ontbonden Stichting gedurende zeven (7) jaren berusten onder degene die daartoe door de — vereffenaar(s) of de Raad van Bestuur is aangewezen. _____